

## Wentylator łazienkowy

### AIR/AIR GO/BIS/BIS GO



#### Cechy produktu:

- Zasilanie: 230 V
- Kolor: Biały/Czarny panel przedni
- Szerokość otworu: 100mm/150mm
- Czujnik wilgotności
- Timer
- Łożysko kulkowe
- Cicha praca 34dB
- Wydajność 105 m<sup>3</sup>/h, 255 m<sup>3</sup>/h
- Wentylator wykonany z tworzywa ABS
- Nowoczesny kształt
- Mini śrubokręt w zestawie
- Kłapa zwrotna

MODEL	ZASILANIE	MOC	WYMIANA	HAŁAS
100 mm (4")	110-120 V~, 60 Hz 220-240 V~, 50/60	12 W	105 m <sup>3</sup> /h	34 dB
150 mm (6")		21 W	255 m <sup>3</sup> /h	35 dB

Model	<A	B	C	D
100mm (4")	100mm	150mm	90mm	35mm
150mm (6")	150mm	193mm	100mm	35mm

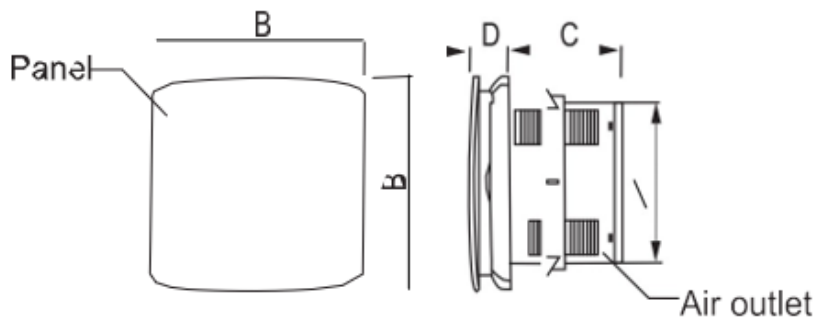

#### Czujnik wilgotności

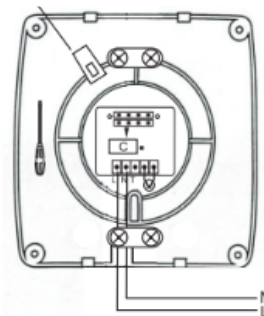

#### Schemat podłączenia

